

Type OTN2 / OTD2
with room or
floor sensor

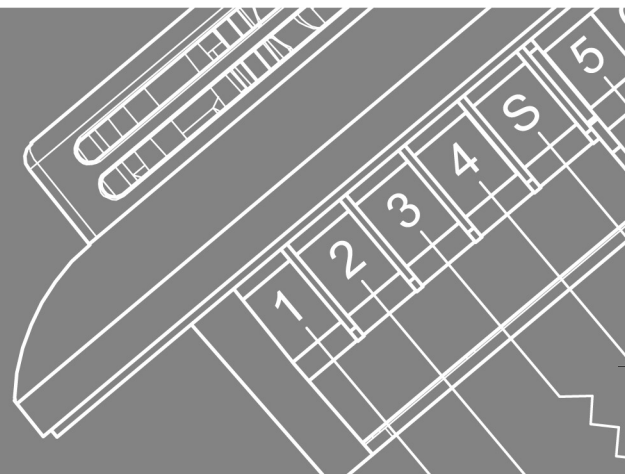

English
German
Russian
Polish

ENGLISH	page 3
GERMAN	page 7
RUSSIAN	page 11
POLISH	page 15

MICROLINE electronic thermostat for installation in standard wall box. The thermostat allows the required temperature to be set within the range 0-40°C. An LED indicates whether heating is active. The thermostat is suitable for ELKO and NORWESCO systems S-16, RS-16 and UNI-10. An extra frame is supplied with the unit.

MICROLINE PRODUCT PROGRAMME

- OTN2-1991 with floor sensor
- OTN2-1999 with built-in room sensor
- OTD2-1999 with built-in room sensor and external limitation sensor

CE MARKING

Applied standards
EN 61000-6-3, EN 61000-6-2, EN 60 730-1 and EN 60730-2-9.

The product may only be used if the complete installation complies with current directives.

The thermostat must only be installed by an authorised electrician.

If the product has been damaged in any way, e.g. during transport, it must be inspected and checked by authorised personnel before being connected to the power supply.

The product carries a manufacturer's warranty if installed in accordance with these instructions and applicable regulations.

Technical data

Voltage	.230 V AC ±15% 50 Hz
Max. pre-fuse	.16 A
Built-in circuit breaker	.2-pole, 16 A
Output relay	.Make contact - SPST - NO
Output	.Max. 16 A / 3600 W
Control principle	.ON/OFF
Temperature range	.+0/+40°C
Difference/hysteresis	.0.4°C
Economy temperature	.5°C (2-8°C OTD2)
- control voltage signal	.230 V AC
Frost protection temperature	.5°C absolute
- control voltage signal via rectifier diode	.230 V AC
Range limits	.min./max.
Sensor fault protection	.-20°C
Ambient operating temperature	.0/+40°C
Dimensions	.H/84, W/84, D/40 mm
Enclosure rating	.IP 21

The thermostat is maintenance free.

Classification

The product is a Class II appliance (with reinforced insulation) and must be connected as follows:

- Term. 1: Live (L1) 230 V ±15%, 50/60 Hz
- Term. 2: Neutral (L2)
- Term. 3-4: Max. load 16 A, 3600 W

Pollution class: 2

Pollution class 2, representative of air circulation in typical homes.

Overvoltage category: III

Pulse voltage 4 kV to IEC 60664-1.

Sensor installation

Floor sensor:

The floor sensor should be installed in standard conduit embedded in the floor. The conduit should be sealed and positioned as close to the floor surface as possible.

Room sensor:

The room sensor should be installed in a standard wall box or mounted direct on the wall. Sensor cables can be extended up to a maximum of 50 m in length using power cable. Two wires in a multi-wire cable must, however, not be used if the cable is also used to supply power to heating cables. The best result is achieved if a separate cable, installed in a separate conduit, is used for the sensor.

Installation of thermostat with built-in or external room sensor

The thermostat or external room sensor should be mounted on a wall in such a way as to allow free air circulation around it. It must also be positioned so as to prevent it from being affected by direct heat sources (e.g. the sun), draughts from doors and windows, or outside temperature (i.e. do not mount on outer walls). MICROLINE has a built in fault circuit which switches the heating off if the sensor is disconnected or short-circuited.

Thermostat installation

- Open cover.
- Unscrew cover and remove.
- Connect wires from rear as shown in wiring diagram.
- Mount thermostat in wall box - fit frame and cover.

Temperature setting

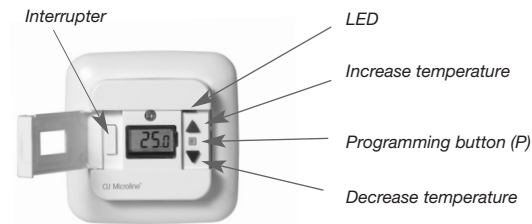

MICROLINE has a temperature setting range of 0-40°C.

To help set the temperature correctly, the thermostat has an LED, which lights red when heating is activated. Set the thermostat to max. temperature until the required room or floor temperature is reached. Then reduce the temperature setting until the LED goes out. If necessary, fine adjustment can be performed after 1 or 2 days.

Night setback

The night setback/economy temperature function is activated via a 230 V signal from an external timer connected to terminal S. The function is factory set to 5°C (2-8° OTD2). The LED lights green when the economy signal is active and red when heating is active.

Frost protection

If the signal is connected via a rectifier diode, the thermostat will maintain a floor/room temperature of 5°C.

Settings

To set parameter values, press and hold the programming button for 3 seconds. SCA // Hi // 40 will be shown on the display. Firstly, SCA will be displayed for 1 second, followed by Hi, and finally 40. The required value can then be set using the arrow buttons. To access the next parameter, press the programming button again. If no buttons are pressed for 30 seconds, the program returns to the initial display.

Parameter	Shown on display	Factory setting OJ standard	OTD2 -1999	OTN2 -1991	OTN2 -1999
Max. temperature	SCA // Hi // 40	40°C (0-40°C)	X	X	X
Min. temperature	SCA // Lo // 0	0°C (0-40°C)	X	X	X
Max. limit temperature FLOOR	Li // Hi // 28	28°C (15-55°C)	X		
Min. limit temperature FLOOR	Li // Lo // 15	15°C (5-30°C)	X		
Measure floor temperature	FLo // 24.5		X		
Measured room temperature	ro // 21.5		X		
Application	APp // A : Room sensor *1 // F : Floor sensor *2 // AF : Room with Limit sensor *2 // C : Controller		X X X X		X X
Offset	oFF //	0 0 (+/- 3°C)	X	X	X
Night setback/ECO	nSb //	5 5°C (2-8°C)	X		

*1 : Only available if floor sensor is not installed

*2 : Only available if floor sensor is installed

If Controller (C) is selected under Application, the floor and room sensors are disconnected and heating is controlled on a scale of 0-10, corresponding to 0-100% activated

Error codes:

E1 - Sensor error. Sensor is short-circuited or disconnected. The LED is flashing red once.

E2 - Limit error. The temperature on the floor has surpassed max. limit temperature. The thermostat switch off the heating and the LED is flashing red twice.

E5 - Overheating. The temperature is too high in the thermostat and switch off the heating. The LED is flashing 5 times.

Environment protection/recycling

Help protect the environment by disposing of the packaging and redundant products in a responsible manner.

Product disposal



Products marked with this symbol must not be disposed of together with household refuse but must be delivered to a waste collection centre in accordance with current local regulations.

OJ Electronics A/S

Stenager 13B · DK-6400 Sønderborg
Tel.: +45 73 12 13 14 · Fax +45 73 12 13 13
oj@oj.dk · www.oj.dk

Sensor table

Sensor		BR929A08
Temp.(°C)	Value (ohm)	
-10	64000	
0	38000	
10	23300	
20	14800	
30	9700	

Night setback

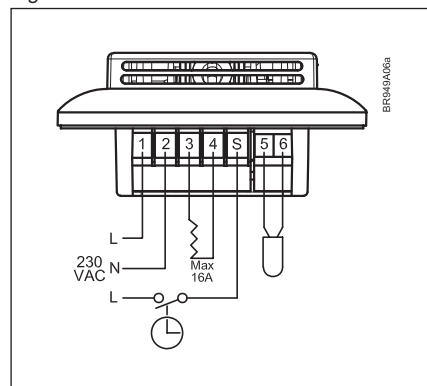

Frost protection

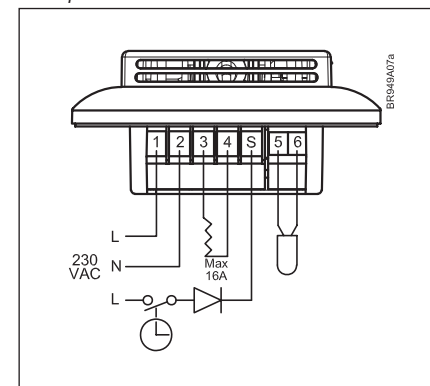

MICROLINE Elektronischer Thermostat zum Einbau in Standard-Wanddose. Am Thermostat kann die gewünschte Temperatur im Bereich von 0 bis 40 °C eingestellt werden. Bei aktiver Heizung leuchtet eine rote LED auf. Der Thermostat ist für ELKO- und NORWESCO-Systeme S-16, RS-16 und UNI-10 geeignet. Ein zusätzlicher Rahmen wird mit der Einheit mitgeliefert.

MICROLINE PRODUKTPROGRAMM

OTN2-1991 mit Bodenfühler
 OTN2-1999 mit eingebautelem Raumfühler
 OTD2-1999 mit eingebautelem Raumfühler
 und externem Begrenzungsfühler

CE-KENNZEICHNUNG

Angewandte Normen
 EN 61000-6-3, EN 61000-6-2, EN 60 730-1 und EN 60730-2-9.

Das Produkt darf nur angewandt werden, wenn die gesamte Anlage den aktuellen Richtlinien entspricht.

Der Thermostat darf nur von einem autorisierten Elektroinstallateur installiert werden.

Wurde das Produkt in irgendeiner Weise beschädigt, z. B. während des Transports, muss es vor dem Anschluss an die Spannungsversorgung von autorisiertem Personal begutachtet und geprüft werden.

Für dieses Produkt wird vom Hersteller Garantie gewährleistet, wenn es gemäß dieser Anleitung und den anwendbaren Richtlinien installiert wurde.

Technische Daten

Spannung230 V AC ±15% 50 Hz
 Max. Vorsicherung16 A
 Eingebauter Schalter2-polig, 16 A
 AusgangsrelaisSchließkontakt - SPST - NO
 AusgangMax. 16 A / 3600 W
 RegelprinzipON/OFF
 Temperaturbereich+0/+40°C
 Differenz/Hysterese0.4°C
 Spartemperatur5°C (2-8°C OTD2)
 - Regelspannungssignal230 V AC
 Frostschutztemperatur5°C absolu
 - Regelspannungssignal über Gleichrichterdiode230 V AC
 Bereichsgrenzenmin./max.
 Fühlerfehlerschutz-20°C
 Umgebungsbetriebstemperatur0/+40°C
 AbmessungenH/84, B/84, T/40 mm
 SchutzgradIP 21

Der Thermostat ist wartungsfrei.

Klassifikation

Das Produkt ist ein Klasse-II-Gerät (mit verstärkter Isolierung) und ist wie folgt anzuschließen:

Klemme 1: Phase (L1) 230 V ±15 %, 50/60 Hz
 Klemme 2: Null (L2)
 Klemme 3-4: Max. Last 16 A, 3600 W

Verunreinigungsstufe: 2

Verunreinigungsstufe 2, entspricht der Luftzirkulation in typischen Haushalten.

Überspannungskategorie: III

Impulsspannung 4 kV gemäß IEC 60664-1.

Fühlerinstallation

Bodenfühler: Der Bodenfühler ist in einem im Boden verlegten Standardrohr zu installieren. Das Rohr muss verschlossen werden und ist so nahe der Fußbodenoberfläche wie möglich anzubringen.
Raumfühler: Der Raumfühler ist in einer Standard-Wanddose oder direkt auf der Wand zu montieren. Fühlerkabel können bis auf maximal 50 m Länge mit einem Leistungskabel verlängert werden. Zwei Leiter eines Mehrleiterkabels, das gleichzeitig Heizkabeln mit Strom versorgt, dürfen jedoch nicht benutzt werden. Die besten Ergebnisse werden erzielt, wenn für den Fühler ein in einem separaten Rohr verlegtes Kabel benutzt wird.

Installation eines Thermostats mit eingebautem oder externem Raumfühler

Der Thermostat oder der externe Raumfühler muss so an einer Wand befestigt sein, dass die Luft rund um ihn frei zirkulieren kann. Bei der Platzierung ist auch darauf zu achten, dass direkte Beeinflussung durch Wärmequellen (z. B. die Sonne), durch Zugluft von Türen und Fenstern, oder die Außentemperatur (d. h. keine Montage auf Außenwänden) vermieden wird. MICROLINE verfügt über einen eingebauten Fehlerschutz, der die Heizung abschaltet, falls der Fühler unterbrochen oder kurzgeschlossen wird.

Thermostatinstallation

- Deckel öffnen.
- Abdeckung losschrauben und entfernen.
- Die Leiter auf der Hinterseite wie im Schaltbild angegeben anschließen.

- Thermostat in der Wanddose montieren – Rahmen und Abdeckung aufsetzen.

Temperatureinstellung

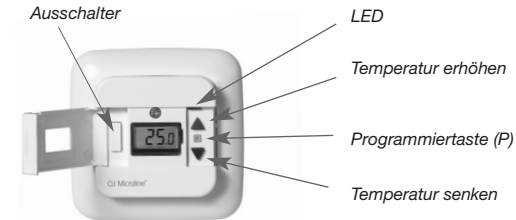

MICROLINE hat einen Temperatureinstellbereich von 0-40 °C. Um die korrekte Temperatureinstellung zu erleichtern, verfügt der Thermostat über eine LED, die bei aktivierter Heizung aufleuchtet. Den Thermostat auf die max. Temperatur einstellen, bis die gewünschte Raumtemperatur oder Bodentemperatur erreicht wird. Dann die Temperatureinstellung so weit senken, bis die LED erlischt. Falls erforderlich nach 1 bis 2 Tagen eine Feinjustierung vornehmen.

Nachtabsenkung

Die Nachtabsenkungs-/Spartemperatur-Funktion wird über ein an die Klemme S angeschlossenes 230-V-Signal von einem externen Timer aktiviert.

Diese Funktion ist ab Fabrik auf 5 °C (2-8 °C OTD2) eingestellt. Die LED leuchtet grün, wenn die Sparfunktion aktiv ist, und rot, wenn die Heizung aktiv ist.

Frostschutz

Wird das Signal über eine Gleichrichterdiode geschaltet, hält der Thermostat die Boden-/Raumtemperatur auf 5 °C.

Einstellungen

Zur Einstellung der Parameterwerte die Programmieraste 3 Sekunden lang betätigen. Am Display wird SCA // Hi // 40 angezeigt. Zuerst wird SCA 1 Sekunde lang angezeigt, gefolgt von Hi, und abschließend 40. Der gewünschte Wert kann jetzt mit Hilfe der Pfeiltasten eingestellt werden. Um Zugriff auf den nächsten Parameter zu erhalten, erneuert die Programmieraste betätigen. Wird 30 Sekunden lang keine Taste betätigt, kehrt das Programm zum ursprünglichen Display zurück.

Parameter	Anzeige am Display	Fabrikseinstellung	OTD2 -1999	OTN2 -1991	OTN2 -1999
	OJ standard				
Max. Temperatur	SCA // Hi // 40	40°C (0-40°C)	X	X	X
Min. Temperatur	SCA // Lo // 0	0°C (0-40°C)	X	X	X
Max. Begrenzungstemp. BODEN	Li // Hi // 28	28°C (15-55°C)	X		
Min. Begrenzungstemp. BODEN	Li // Lo // 15	15°C (5-30°C)	X		
Gemessene Bodentemp.	FLo // 24.5		X		
Gemessene Raumtemp.	ro // 21.5		X		
Anwendung	APp // A : Raumföhler *1		X		X
	// F : Bodenföhler *2		X	X	
	// AF : Raum mit Begrenzungsföhler *2		X		
	// C : Regler		X		
Abgleich	oFF //	0 0 (+/- 3°C)	X	X	X
Nachtabsenkung / ÖKO	nSb //	5 5°C (2-8°C)	X		

*1 : *1 : Nur verfügbar, wenn kein Bodenföhler installiert ist.

*2 : Nur verfügbar, wenn ein Bodenföhler installiert ist.

Wird unter Anwendung Regler (C) gewählt, sind die Boden- und Raumföhler abgeschaltet, und die Heizung wird gemäß einer Skala von 0-10, entsprechend einer Aktivierung 0-100 %, geregelt.

Fehlercodes:

E1 - Föhler defekt. Föhler ist kurzgeschlossen oder unterbrochen. Die LED blinkt einmal rot

E2 - Grenzföhler. Die Bodentemperatur hat die max. Begrenzungstemperatur überschritten. Der Thermostat schaltet die Heizung aus, und die LED blinkt zweimal rot

E5 - Überhitzung. Die Temperatur ist zu hoch, und der Thermostat schaltet die Heizung aus. Die LED blinkt fünfmal rot.

Umweltschutz/Recycling

Helfen Sie, die Umwelt zu schützen, und entsorgen Sie die Verpackung und überschüssigen Teile verantwortungsbewusst.

Entsorgung (Produkt)



Mit diesem Symbol gekennzeichnete Produkte dürfen nicht gemeinsam mit Haushaltsabfall entsorgt werden, sondern müssen entsprechend den lokalen Richtlinien bei einer Abfallsammelstelle abgeliefert werden.

OJ Electronics A/S

Stenager 13B · DK-6400 Sønderborg
Tel.: +45 73 12 13 14 · Fax +45 73 12 13 13
oj@oj.dk · www.oj.dk

Fühlertabelle

Sensor		BR929A08
Temp.(°C)	Value (ohm)	
-10	64000	
0	38000	
10	23300	
20	14800	
30	9700	

Nachtabsenkung

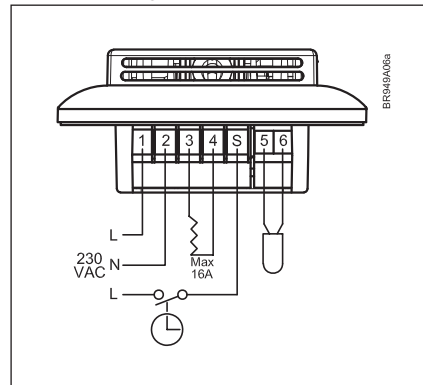

Frostschutz

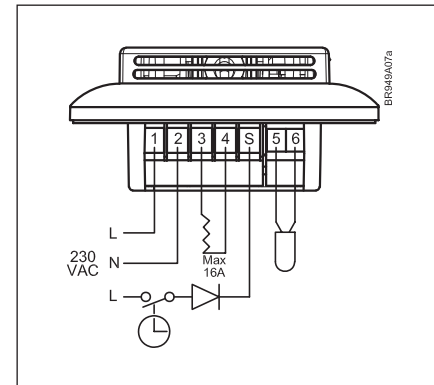

Тип OTN2/ OTD2 с датчиком температуры воздуха или пола

Русский

Термостат серии MICROLINE представляет собой термостат, предназначенный для монтажа в стандартной стенной коробке. Термостат можно настроить на любую температуру в диапазоне 0-40^oС. Светодиодный индикатор включается при подключении нагревательной нагрузки. Термостат устанавливается в рамки ELKO, системы S-16 NORWESCO, RS-16 и UNI-10. Дополнительные рамки поставляются с термостатом.

КОМПЛЕКТАЦИЯ ПРОДУКЦИИ MICROLINE

OTN2-1991 с датчиком температуры пола
OTN2-1999 со встроенным датчиком температуры воздуха
OTD2-1999 со встроенным датчиком температуры воздуха и датчиком-ограничителем

МАРКИРОВКА CE

Примененные стандарты
EN 61000-6-3, EN 61000-6-2, EN 60 730-1 и EN 60730-2-9

Использование изделия допускается только в том случае, если вся установка отвечает действующим директивным требованиям. Установка термостата должна производиться только квалифицированным электриком.

Если изделие подверглось физическим повреждениям, например, при транспортировке, оно подлежит осмотру и проверке квалифицированным техническим персоналом до подключения его к сети.

На изделие, установленное и смонтированное в соответствии с данной Инструкцией и действующими монтажными нормами распространяется гарантия завода-изготовителя.

Технические характеристики

Напряжение питания ~230В ±15%, 50 Гц
Макс. рабочий ток плавкого предохранителя 16А
Встроенный выключатель 2-х полюсной, 16А
Выходное реле замыкающее, SPST – NO
Нагрузка макс. 16А / 3600 Вт
Принцип регулирования ВКЛ/ВЫКЛ
Диапазон регулирования 0-40^oС
Перепад температур, активирующий подачу тепла 0,4^oС
Температура режима экономии 5^oС (2-8^oС OTD2)
- сигнал управляющего напряжения ~230В
Температура предотвращения замерзания строго 5^oС
- сигнал управления через выпрямительный диод ~230В
Пределы шкалы мин./макс.
Защита датчика от повреждения -20^oС
Температура окружающей среды при работе 0/+40^oС
Размеры 84 x 84 x 40 мм
Класс защиты корпуса IP21

Термостат не требует технического обслуживания при эксплуатации.

Классификация

Изделие принадлежит к классу II (имеет усиленную изоляцию) и должно подсоединяться следующим образом:
Клемма 1: Фаза (L1) ~230В ±15%, 50/60 Гц
Клемма 2: Ноль (L2)
Клеммы 3-4: Макс. нагрузка 16А, 3600 Вт

Класс загрязнения: 2

Класс загрязнения 2, соответствует циркуляции воздуха в типовых домах.

Категория избыточного напряжения: III

Броски напряжения до 4КВ в соответствии с нормами IEC 60664-1.

Установка датчика

Датчик температуры пола: Датчик температуры пола устанавливается в стандартной трубке, размещенной в бетонном основании пола. Оконечность трубки герметизируется и размещается как можно ближе к поверхности пола.

Датчик температуры воздуха: Датчик температуры воздуха устанавливается в стандартной настенной коробке или размещается непосредственно на стене. Кабель датчика можно нарастить до 50 м, используя отдельный силовой кабель. Недопустимо использование с этой целью двух жил многожильного кабеля, используемого для питания нагревательного кабеля. Наилучшим решением подключения датчика будет использование отдельного кабеля в изоляционной трубке.

Установка термостата со встроенным или выносным датчиком температуры воздуха

Термостат или выносной датчик располагаются на стене таким образом, чтобы воздух свободно циркулировал вокруг них. Изделие не следует размещать вблизи от источников тепла, в местах попадания прямого солнечного света, а также на сквозняках от окон и дверей или на стене, выходящей на улицу. Изделие MICROLINE имеет встроенный контур, который выключает нагрев при отключении датчика или коротком замыкании в нем.

Установка термостата

- откройте крышку
- отвинтите панель и снимите ее

- подключите провода к задней части термостата, как указано на схеме
- установите термостат в стенную коробку, установите рамку и панель

Установка температуры



Изделие MICROLINE имеет шкалу 0-40°C. Для облегчения задания температуры термостат снабжен светодиодным индикатором, который горит красным светом при включенном нагреве. Термостат устанавливается на максимальную температуру, пока не будет достигнута желаемая температура в помещении. Затем заданная температура уменьшается до тех пор, пока светодиод не погаснет. При необходимости через сутки-двое можно произвести окончательную настройку термостата.

Ночное понижение температуры

Функция ночного понижения температуры/режима экономии активируется при помощи подачи сигнала 230В от внешнего таймера, подключенного к клемме 5. На фабрике значение понижения температуры установлено 5°C (2-8°C для OTD2). Светодиод горит зеленым цветом при наличии сигнала на понижение температуры и красным при включении нагрева.

Тип OTN2/ OTD2 с датчиком температуры воздуха или пола

Русский

Предотвращение замерзания

Если сигнал проходит через выпрямительный диод, термостат будет поддерживать температуру пола/воздуха 5°C.

Установки

Для установки значения параметров нажмите и удерживайте кнопку программирования в течение 3-х секунд. На экране появится SCA// Ni // 40. Сначала высветится SCA на 1 сек., затем Ni и наконец 40. Необходимое значение устанавливается при помощи кнопок в виде стрелок. Для входа в следующий параметр снова нажмите кнопку программирования. Если никакие кнопки не были нажаты в течение 30 сек, программа возвращает дисплей в исходное состояние.

Параметр	Изображение на дисплее	Стандартные заводские установки OJ	OTD2 -1999	OTN2 -1991	OTN2 -1999
Макс. температура	SCA // Ni // 40	40°C (0-40°C)	X	X	X
Мин. температура	SCA // Lo // 0	0°C (0-40°C)	X	X	X
Макс. ограничение температуры ПОЛА	Li // Hi // 28	28°C (15-55°C)	X		
Мин. ограничение температуры ПОЛА	Li // Lo // 15	15°C (5-30°C)	X		
Измеренная температура пола	FLo // 24.5		X		
Измеренная температура воздуха	ro // 21.5		X		
Применение	APp //				
	A : Датчик воздуха *1	X		X	
	// F : Датчик пола *2		X	X	
	// AF : Помещение с датчиком-ограничителем *2	X			
	// C : Контроллер		X		
Отклонение регулирования	oFF //	0 0 (+/- 3°C)	X	X	X
Ночное понижение/Экономия	nSb //	5 5°C (2-8°C)	X		

*1: используется, если не установлен датчик пола

*2: Используется, если установлен датчик пола

Если выбран Контроллер (C) в разделе Применение, датчики пола и воздуха отключены и нагрев регулируется по шкале 0 – 10, соответственно от 0-100% мощности.

Коды неисправностей:

- E1** – Неисправность датчика. Короткое замыкание датчика или его отключение. Однократное мигание красного светодиодного индикатора
- E2** – Неисправность ограничителя температуры. Температура пола превышает максимальное ограничение. Термостат отключает нагрев, красный светодиодный индикатор мигает дважды.
- E3** – Перегрев. Температура слишком высокая и термостат отключает нагрев. Красный светодиодный индикатор мигает 5 раз.

Защита окружающей среды/переработка

Для защиты окружающей среды, выбрасываемые продукты и упаковка должны утилизироваться соответствующим образом.

Утилизация



Изделия с данной маркировкой не могут быть утилизированы вместе с бытовыми отходами и должны доставляться в специальный центр по сбору таких отходов в соответствии с местными правилами.

OJ Electronics A/S

Stenager 13B · DK-6400 Sønderborg

Tel.: +45 73 12 13 14 · Fax +45 73 12 13 13

oj@oj.dk · www.oj.dk

Таблица значений омического сопротивления датчика

Датчик		BR929A08-rus
Темпер (°C).	Сопротивление (Ом)	
-10	64000	
0	38000	
10	23300	
20	14800	
30	9700	

Ночное понижение температуры

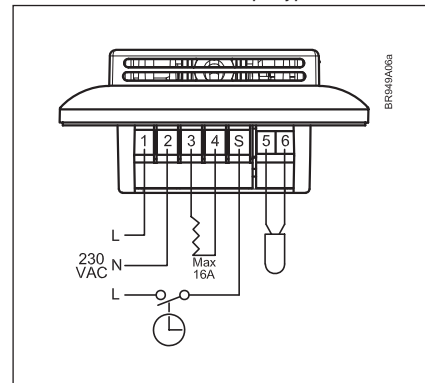

Защита от замерзания

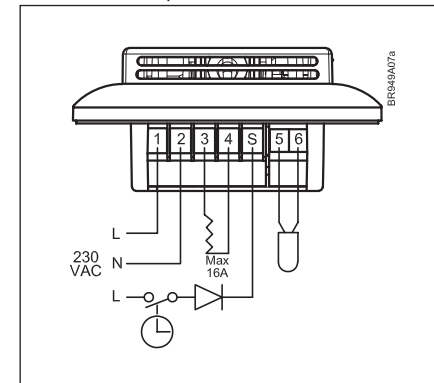

Termostat OTN2/OTD2 z czujnikiem temp. pomieszczenia lub czujnikiem podłogowym

Polski

Elektroniczny termostat z serii Microline, przeznaczony do instalacji w standardowych puszkach elektrycznych. Termostat umożliwia ustawienie żądanej temperatury w zakresie 0-40 C. Wbudowana dioda informuje, w którym momencie system grzewczy jest włączony. Termostat jest kompatybilny z systemami ELKO i NORWESKO -: S-16, RS-16 i UNI-10. Z urządzeniem dostarczana jest dodatkowa ramka instalacyjna.

LINIA PRODUKTÓW MICROLINE

OTN2-1991 z czujnikiem podłogowym

OTN2-1999 z wbudowanym czujnikiem temp. powietrza

OTD2-1999 z wbudowanym czujnikiem temp. pomieszczenia i zewnętrznym czujnikiem ograniczającym

OZNACZENIA CE

Zgodność ze standardami

EN 61000-6-3, EN 61000-6-2, EN 60 730-2-9

Urządzenie może być używane jedynie po przeprowadzeniu instalacji zgodnej z aktualnymi zaleceniami.

Instalacja musi zostać przeprowadzona przez certyfikowanego instalatora.

W przypadku gdy produkt został uszkodzony, np. podczas transportu, konieczne jest dokonanie inspekcji i sprawdzenia przez autoryzowanego pracownika przed podłączeniem do zasilania.

Produkt posiada fabryczną gwarancję, ważną jedynie jeżeli instalacja została przeprowadzona zgodnie z powyższymi zaleceniami i aktualnymi przepisami.

Technical data

Zasilanie	230 V AC $\pm 15\%$, 50 Hz
Maksymalne zabezpieczenie	16 A
Wbudowany wyłącznik	2-polowy, 16 A
Przełącznik wyjścia	Kontaktowy-SPST-NO
Wyjście	Maks. 16 A / 3600 W
Sposób kontroli	WŁĄCZ/WYŁĄCZ
Przedział temperatury	+0/+40°C
Histeresa	0.4°C
Temperatura ekonomiczn	5°C (2-8°C OTD2)
- sygnał kontrolny	230 V AC
Temperatura antyzamarzaniowa	5°C absolute
- sygnał kontrolny poprzez prostownik	230 V AC
Ograniczenie	min./maks.
Ochrona przed błędem czujnika	-20°C
Temperatura pracy	0/+40°C
Wymiary	szer 84, wys 84, głęb. 40 mm
Typ obudowy	IP 21

Termostat jest urządzeniem bezobsługowym

Klasyfikacja

Powyższy produkt został sklasyfikowany w jako urządzenie Klasy II (ze wzmocnioną izolacją) i musi być podłączany w następujący sposób:

Zacisk 1 Faza (L1) 230V $\pm 15\%$, 50/60Hz

Zacisk 2 Neutralny (L2)

Zaciski 3-4 Maks. obciążenie 16A, 3600W

Klasa zanieczyszczenia: 2

Klasa zanieczyszczenia 2 jest typowa dla cyrkulacji powietrza standardowym domu.

Kategoria przepięciowa: III

Napięcie pulsujące 4 kV, dla IEC 60664

Instalacja czujników

Czujnik podłogowy: Czujnik podłogowy powinien być zainstalowany w standardowej obudowie, zatopionej w podłodze. Obudowę należy uszczelnić i umieścić jak najbliżej powierzchni.

Czujnik temp. powietrza: Czujnik temp. powietrza powinien być zainstalowany w standardowej puszcze instalacyjnej lub natynkowo. Przewody czujnika mogą być przedłużane do maks. 50m. Nie należy używać 2 żył kabla wielożyłowego, jeśli pozostałe są wykorzystywane do zasilania przewodów grzewczych. Najlepszym rozwiązaniem jest użycie odrębnego przewodu położonego w osobnej obudowie.

Montaż termostatu z wbudowanym lub zewnętrznym czujnikiem temp. pomieszczenia

Termostat lub zewnętrzny czujnik powinien być zamontowany na ścianie w takiej pozycji, aby możliwa była naturalna cyrkulacja powietrza dookoła niego. Należy unikać miejsc narażonych na bezpośrednie działanie źródeł ciepła, np. promieni słonecznych, a także temperatury zewnętrznej. MICROLINE posiada wbudowany obwód wyłączający ogrzewanie w przypadku odłączenia lub awarii czujnika.

Montaż termostatu

- Otwórz przykrywkę
- Odkręć i zdemontuj przedni panel
- Podłącz przewody zgodnie z rysunkiem
- Zamontuj termostat w puszcze instalacyjnej - dopasuj ramkę i panel

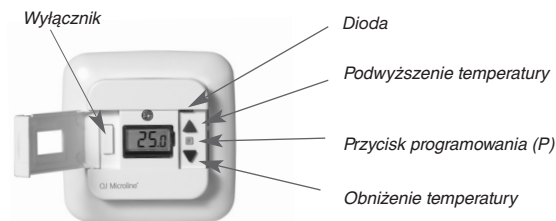
Ustawienie temperatury

Termostaty serii MICROLINE mają możliwość regulacji temperatury w zakresie 0-40 C. W celu ułatwienia ustawienia właściwej temperatury, termostat posiada diodę, która świeci w momencie, gdy ogrzewanie jest włączone. Ustaw termostat na temp. maksymalną i poczekaj aż osiągnięta zostanie temperatura żądana. Wtedy, obniżaj ustawioną temperaturę do chwili, aż dioda przestanie świecić. Dokładne ustawienie temperatury może zająć 1-2 dni.

Nocne obniżenie temperatury

Funkcja nocnego obniżenia/temperatury ekonomicznej aktywowana jest poprzez sygnał kontrolny (230V), pochodzący z zewnętrznego zegara, podłączonego do zacisku S. Obniżenie jest fabrycznie ustawione na 5°C (2-8°OTD2). Dioda świeci na zielono w momencie, gdy sygnał obniżenia jest aktywny i na czerwono, gdy włączone jest ogrzewanie.

Ochrona przeciw zamarzaniu

Jeżeli sygnał podłączony jest poprzez prostownik, termostat będzie utrzymywał temperaturę podłogi/pomieszczenia na poziomie 5°C.

Termostat OTN2/OTD2 z czujnikiem temp. pomieszczenia lub czujnikiem podłogowym

Polski

Ustawienia

W celu ustawienia żądanych parametrów należy przycisnąć i przytrzymać przycisk programowania przez 3 sekundy. Na wyświetlaczu pojawi się komunikat SCA // Hi // 40. Początkowo, przez 1 sek. wyświetli się SCA, następnie Hi i 40. W tym momencie możliwe jest ustawienie wymaganej temperatury poprzez użycie przycisków ze strzałkami. W celu zmiany kolejnego parametru należy ponownie nacisnąć przycisk programowania. Jeżeli żaden przycisk nie zostanie wciśnięty przez 30 sek., wyświetlacz powróci do początkowego ekranu.

Parametr	Komunikat na wyświetlaczu	Ustawienia fabryczne Standard OJ	OTD2 -1999	OTN2 -1991	OTN2 -1999
Temperatura maks.	SCA // Hi // 40	40°C (0-40°C)	X	X	X
Temperatura min.	SCA // Lo // 0	0°C (0-40°C)	X	X	X
Górne ograniczenie temp. podłogi	Li // Hi // 28	28°C (15-55°C)	X		
Dolne ograniczenie temp. podłogi	Li // Lo // 15	15°C (5-30°C)	X		
Mierzona temp. podłogi	FLo // 24.5		X		
Mierzona temp. pomieszczenia	ro // 21.5		X		
Zastosowanie	APp // A : Room sensor *1		X		X
	// F : Floor sensor *2		X	X	
	// AF : Room with Limit sensor *2		X		
	// C : Controller		X		
Wyłączenie	oFF //	0 0 (+/- 3°C)	X	X	X
Nocne obniżenie	nSb //	5 5°C (2-8°C)	X		

*1 : Dostępne gdy czujnik podłogowy nie jest zainstalowany

*2 : Dostępne gdy czujnik podłogowy jest zainstalowany.

W przypadku gdy wybierzemy Controller (C) w Aplikacjach, czujnik podłogowy i temp. pomieszczenia zostanie odłączony, a temperatura będzie kontrolowana w skali od 0 do 10 - aktywowacja w 0-100%.

Kody błędów

E1 - Błąd czujnika. Nastąpiło zwarcie lub czujnik jest odłączony. Dioda - jeden błysk czerwony.

E2 - Błąd ograniczenia. Temperatura podłogi przekroczyła wartość maksymalną. Termostat wyłącza ogrzewanie. Dioda - dwa czerwone błyski.

E5 - Przegrzanie. Temperatura jest zbyt wysoka. Termostat wyłącza ogrzewanie. Dioda - pięć czerwonych błysków.

Ochrona środowiska / recykling

Pomagaj chronić środowisko naturalne poprzez właściwą utylizację opakowań i zużytych produktów.

Utylizacja produktów



Produkty oznaczone tym znakiem nie mogą być wyrzucane wspólnie z odpadkami domowymi. Konieczne jest dostarczenie ich do centrum utylizacji, zgodnie z lokalnymi regulacjami.

OJ Electronics A/S

ul. Zaspowa 22/24 · 94-016 Łódź
tel.: +48 42 29 96 891 · faks: +48 42 71 01 267
pl@oj.dk · www.ojelectronics.pl

Tabela czujników

Czujnik	
Temp. (°C)	Wartość (ohm)
-10	64000
0	38000
10	23300
20	14800
30	9700

BR929A08-PL

Nocne ograniczenie temp.

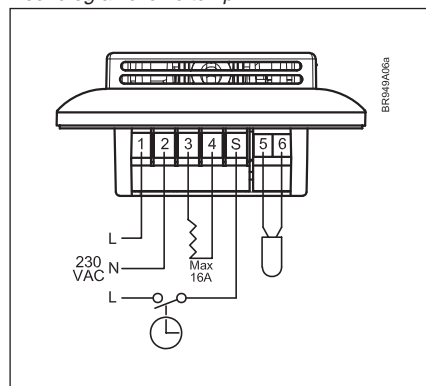

Ochrona antyzamarzaniowa

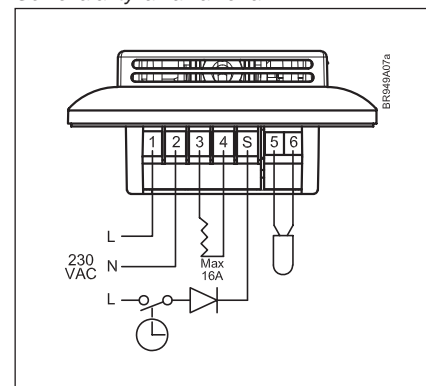





5 7 0 9 7